

PLATAFORMA DE PLUMA ARTICULADA

HA 41 PX



- Alcance hasta 19,20 m.
- Punto de articulación 16,50 m.
- 4 Ruedas motrices y directrices.
- Ejes extensibles y oscilantes.



HA 41 PX

Plataforma de pluma articulada

Ventajas Haulotte®

- Corrección del perfil de 19 m con un punto de articulación a 16 m
- Pendiente máxima de 40%
- Bloqueo diferencial hidráulico y una altura al suelo de 38 cm. permitiendo un uso todo terreno
- Rotación de la torreta 360° en continuo
- Una productividad aumentada gracias a los mandos totalmente proporcionales y simultáneos
- Control de carga en la cesta
- Una accesibilidad optimizada gracias al pendular con movimiento vertical positivo y negativo (140°)
- Rotación cesta hidráulica de 180°
- Robusta, fiable y fácil de mantener

EQUIPAMIENTO ESTÁNDAR

- 4 ruedas motrices y directrices
- 2 ejes extensibles
- Ejes oscilantes
- Motor abatible facilitando su mantenimiento
- Control de inclinación 5°
- Baterías de arranque 12 V
- Grupo de seguridad eléctrica
- Sistema de bajada de emergencia desde la cesta
- Puesta en rueda libre
- Contador de horas
- Bloqueo mecánico de orientación de la torreta
- Anillas de remolque
- Utilización en el exterior con toda seguridad, resiste vientos de hasta 45 km/h

OPCIONES Y ACCESORIOS

- Generador 3.3Kw para uso de herramientas eléctricas en cesta
- Toma eléctrica en cesta 230V/115V-16A
- Aceite hidráulico bio-degradable
- Sonido de traslación
- Girofaro
- Tubo catalizador
- Sistema de arranque codificado

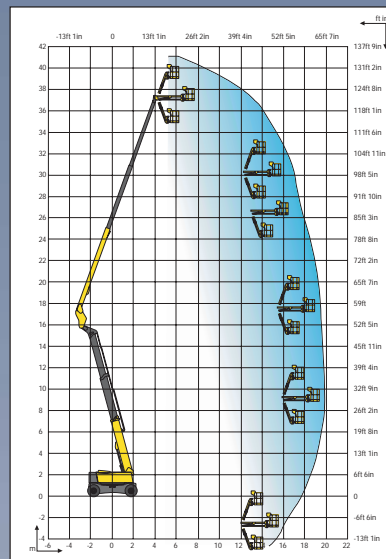
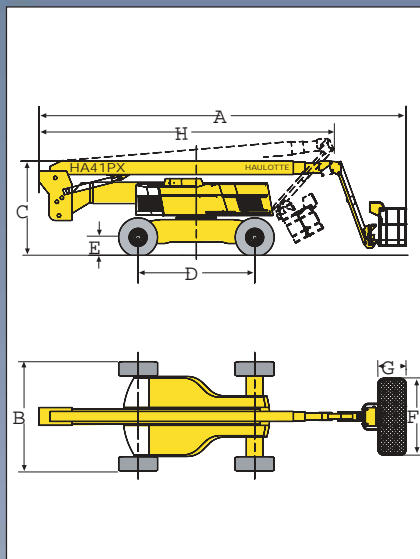

CARACTERÍSTICAS

	HA 41 PX
Altura de trabajo	41 m
Altura plataforma	39 m
Alcance máximo	19,20 m
Punto de articulación	16,50 m
Capacidad máxima	230 kg
Abatimiento pendular	140° (+70° / -70°)
A Largo	12,50 m
B Ancho	2,53 m
Ancho (ejes desplegados)	3,33 m
C Altura replegada	3,05 m
D Distancia entre ejes	3,50 m
E Altura al suelo	38 cm
F X G Dimensiones plataforma	2,44 m x 0,8 m
H Largo transporte	11,30 m
Alcance trasero	0,50 m
Velocidad de traslación	5 km/h
Radio de giro exterior	5,10 m
Rotación hidráulica torreta (continuo)	360°
Rotación cesta hidráulica	180°
Motor	Perkins Diesel - 64 kW - 87 CV
Pendiente Máxima	40%
Neumáticos inyectados	445 / 65 - 22,5
Depósito hidráulico	240 l
Depósito gasoil	140 l
Peso	22 500 kg



Haulotte GROUP

HAULOTTE IBERICA • Avenida de la Constitución nº228 - 28850 Torrejón de Ardoz - Madrid - ESPAÑA • Tel. +34 91 656 97 77 • Fax +34 91 656 97 81 • e-mail : haulotteiberica@haulotteiberica.com

Haulotte Group - La Péronnière - BP 9 - 42152 l'Horme - France • Tél : +33 (0)4 77 29 24 24 - Fax : +33 (0)4 77 29 43 95
e.mail - haulotte@haulotte.com • web : http://www.haulotte.com